

SESSION 2011

**CAPLP
CONCOURS EXTERNE
ET CAFEP**

Section : CONDUCTEURS ROUTIERS

**ÉTUDE D'UN PRODUIT, D'UNE RÉALISATION, D'UN PROCESSUS,
D'UN SERVICE OU D'UNE ACTION DE MAINTENANCE**

Durée : 5 heures

Calculatrice électronique de poche - y compris calculatrice programmable, alphanumérique ou à écran graphique – à fonctionnement autonome, non imprimante, autorisée conformément à la circulaire n° 99-186 du 16 novembre 1999.

L'usage de tout ouvrage de référence, de tout dictionnaire et de tout autre matériel électronique est rigoureusement interdit.

Dans le cas où un(e) candidat(e) repère ce qui lui semble être une erreur d'énoncé, il (elle) le signale très lisiblement sur sa copie, propose la correction et poursuit l'épreuve en conséquence.

De même, si cela vous conduit à formuler une ou plusieurs hypothèses, il vous est demandé de la (ou les) mentionner explicitement.

NB : Hormis l'en-tête détachable, la copie que vous rendrez ne devra, conformément au principe d'anonymat, comporter aucun signe distinctif, tel que nom, signature, origine, etc. Si le travail qui vous est demandé comporte notamment la rédaction d'un projet ou d'une note, vous devrez impérativement vous abstenir de signer ou de l'identifier.

Tournez la page S.V.P.

A

Conseils aux candidats :

La « chemise du sujet » contient un dossier « questions réponses » et un dossier « ressources ».

- **Le dossier « questions réponses » comprend 4 parties:** pages 1 à 19
 - 1 – Préparation d'un transport
 - 2 – Réalisation d'un transport
 - 3 – Aspect social
 - 4 – Douane
- **Le dossier « ressources » est commun aux 4 parties :** pages de 1 à 21

Les parties ne sont pas indépendantes. Les informations nécessaires à la composition sur cette épreuve écrite sont contenues dans le sujet.

Il est demandé au candidat de **répondre sur des feuilles de copie ou directement sur le dossier « questions réponses »** quand cela est clairement demandé ou suggéré par des lignes pointillées.

En fin d'épreuve, le **dossier « questions réponses » est rendu dans sa totalité** et inséré dans la (les) feuille(s) de copie qui servira(ont) de chemise.

Tous les résultats des calculs sont arrondis avec 3 chiffres après la virgule.

Barème indicatif – Temps conseillé :

Thèmes	Temps conseillé	Barème indicatif
1 - Préparation d'un transport. Questions : 1, 2, 3, 4, 5 et 6	1,5 h	23 points
2 - Réalisation d'un transport. Questions : 7, 8 et 9	1,5 h	33 points
3 - Aspect social. Questions : 14 et 15	1 h	21 points
4 - Douane. Questions 10, 11, 12 et 13	1 h	13 points
	5 h 00	90 points

DOSSIER RESSOURCES

RESSOURCE 1 / VOTRE ENTREPRISE

BD TRANSPORTS

7 T Port Edouard Herriot
Rue de Chalon sur Saône
69007 Lyon 07
Tel : 0472787963
Fax : 0472787964

Transport public spécialisé
dans les conteneurs
Commissionnaire agréé en
douane
Location de matériels
Organisation de transports
Stockage

RESSOURCE 2 / VOTRE MATERIEL



CARACTERISTIQUES TRACTEUR

République Française
Communauté européenne



**Certificat
d'immatriculation**

PREFECTURE

N° Immatriculation

Date du certificat

37/001/TEBM31/0R04/...

(A) 280 BCN 69 (I) 09 / 01 / 2011 (B) 09 / 01 / 2011

(C.1) CAPITOLE FINANCE

(C.4a) EST LE PROPRIETAIRE DU VEHICULE

(C.4.1) 1

B D TRANSPORT
LE BOURG
69430 CHENELETTE

(D.1) D.A.F.

(D.2.1)

(D.2) TB05NPI638

(E) XLRTE47MSOE690767

(D.3)

(F.3) 44000

(F.1)

(F.2) 19000

(G)

(G.1) 7365

(J)

(J.1) TRR (J.2)

(J.3) PR SREM

(K)

(P.1)

(P.2)

(P.3) GO

(P.6) 34

(Q)

(S.1) 2

(S.2)

(U.1) 90

(U.2)

(V.7)

(V.9)

(Y.1) 43.00

(Y.2)

(Y.3) 43.00

(I.1)

(A.1)

(X.1) VISITE AVANT LE 09 / 01 / 2012

(Z.1)



Pour le Préfet,
200 Chef de Bureau,

Dominique KLEIN
Dominique KLEIN

Certificat d'immatriculation COUPON DETACHABLE

CAPITOLE FINANCE

D.A.F.

XLRTE47MSOE690767



37 16/10/2007 078S 73493

CARACTERISTIQUES SEMI -REMORQUES

Semi à train arrière extensible « tireuse »

N°d'immatriculation 4223 VE 69

POIDS ET DIMENSIONS

PV : 4.320 t

PTAC : 32.00t

L x l : 6.8 m x 2.5 m

S : 17 m²

/ Semi classique pour conteneur 20 pied « suiveuse »

N° d'immatriculation 1234 TB 69

POIDS ET DIMENSIONS

PV : 3.00 t

PTAC : 32.00t

L x l : 6.5 m x 2.5 m

S : 16.25 m²PROCEDURE DE FONCTIONNEMENT DE LA SELLETTE PNEUMATIQUE
POUR VEHICULE A TRAIN ARRIERE EXTENSIBLE ASCA (B-Train) appelé « tireuse »DETELAGE AVEC SELETTE PNEUMATIQUE

- 1- Lever à fond le levier A pour ôter la sécurité ;
- 2- Maintenir le levier en haut et connecter le flexible rouge à la main rouge repère B situé à proximité du levier A. Le vérin de déverrouillage de la sellette s'actionne ;
- 3- Lâcher le levier repère A ;
- 4- Vérifier que le témoin rouge est totalement sorti de la sellette (*)

Vérin de commande du verrouillage de la sellette

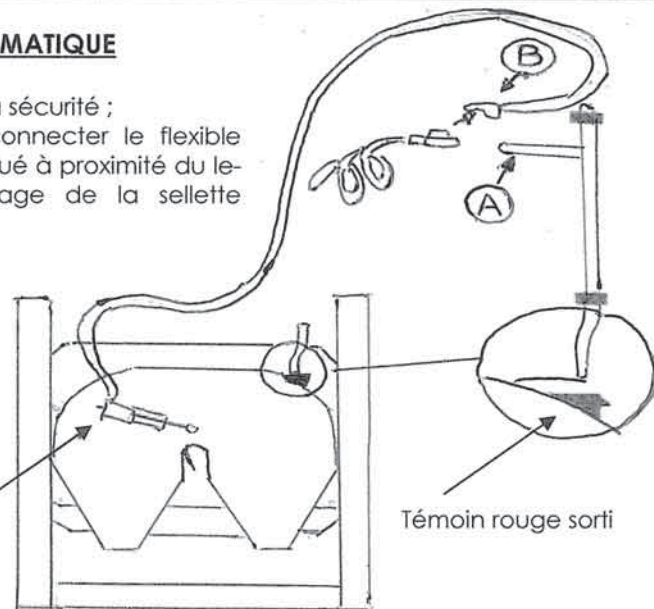

Témoin rouge sorti

ATELAGE AVEC SELLETTE PNEUMATIQUE

- 1- Débrancher la main rouge ayant servi au dételage (repère A) ;
- 2- Atteler le véhicule : le verrouillage est automatique ;
- 3- Procéder à l'essai de traction pour vérifier le bon enclenchement du verrou mécanique ;
- 4- Vérifier que le témoin rouge soit totalement masqué par la sellette (*).

(*) NOTA :

- Si le témoin rouge n'est pas conforme refaire les étapes à l'inverse et répéter les points 1,2 et 3 sans précipitation.

- Le témoin rouge est une sécurité et doit être régulièrement nettoyé afin de rester parfaitement visible.

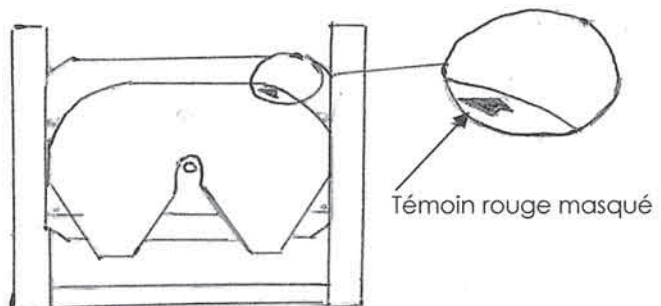

Témoin rouge masqué

SCHÉMA DE FREINAGE TRACTEUR

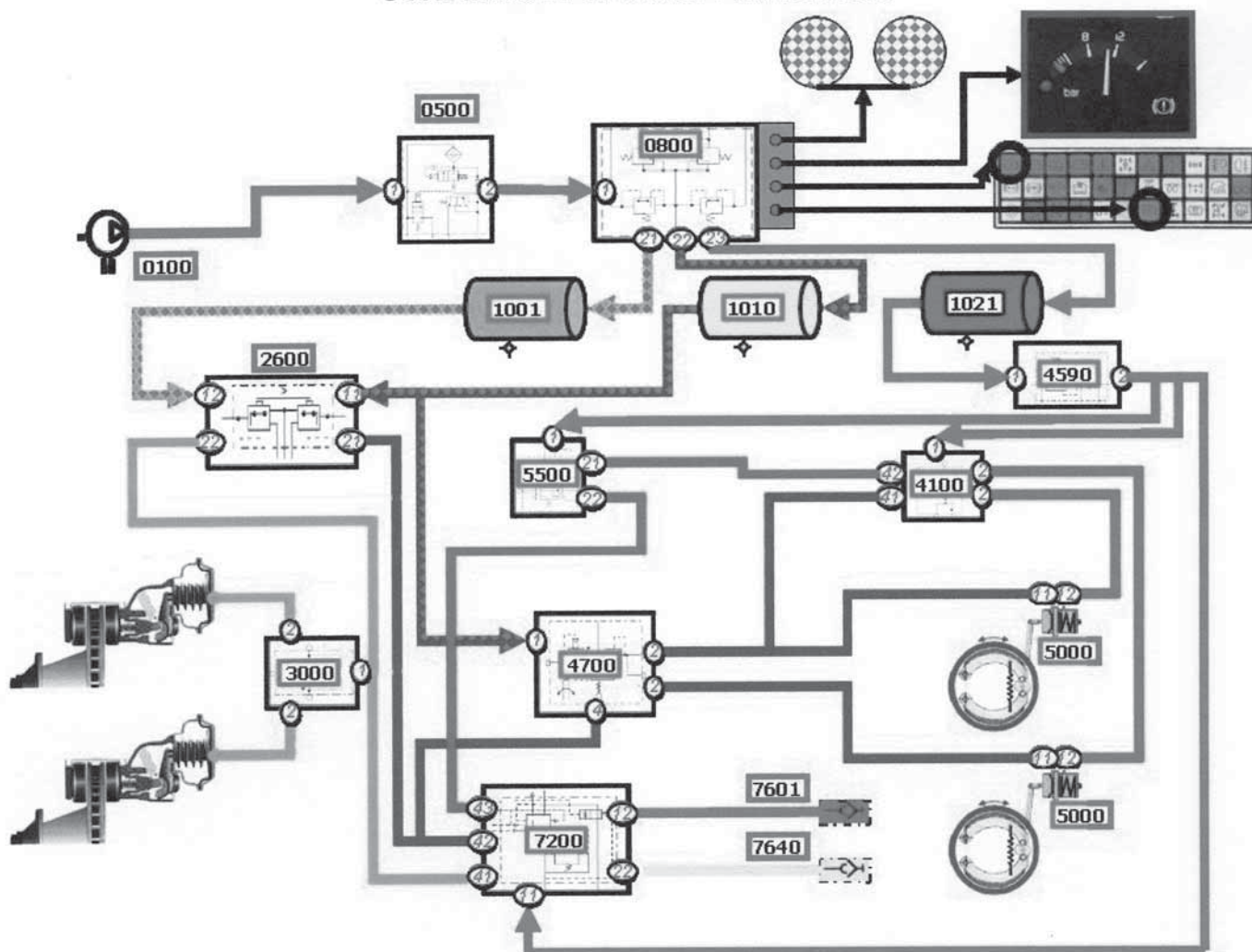

- 0100 → Compresseur (Non présent sur la maquette)
- 0500 → Dessiccateur
- 0800 → Valve de protection
- 1001 → Réservoir de frein avant
- 1010 → Réservoir de frein arrière
- 1021 → Réservoir de frein de stationnement
- 2600 → Robinet de frein de service duplex
- 3000 → Valve de desserrage rapide
- 4100 → Valve relais double / valve non addition des efforts
- 4590 → Détendeur combiné
- 4700 → Correcteur de freinage
- 5000 → Cylindre de frein AR à ressort
- 5500 → Robinet de frein de stationnement
- 7200 → Valve de commande de remorque

METHODE DE CALCUL DE LA CHARGE PAR ESSIEU

Par le théorème des moments

1) postulat d'origine

On suppose que :

⊕ 1kg = 1 daN

⊕ Le centre de gravité du conteneur est situé au croisement des diagonales

2) Mise en situation

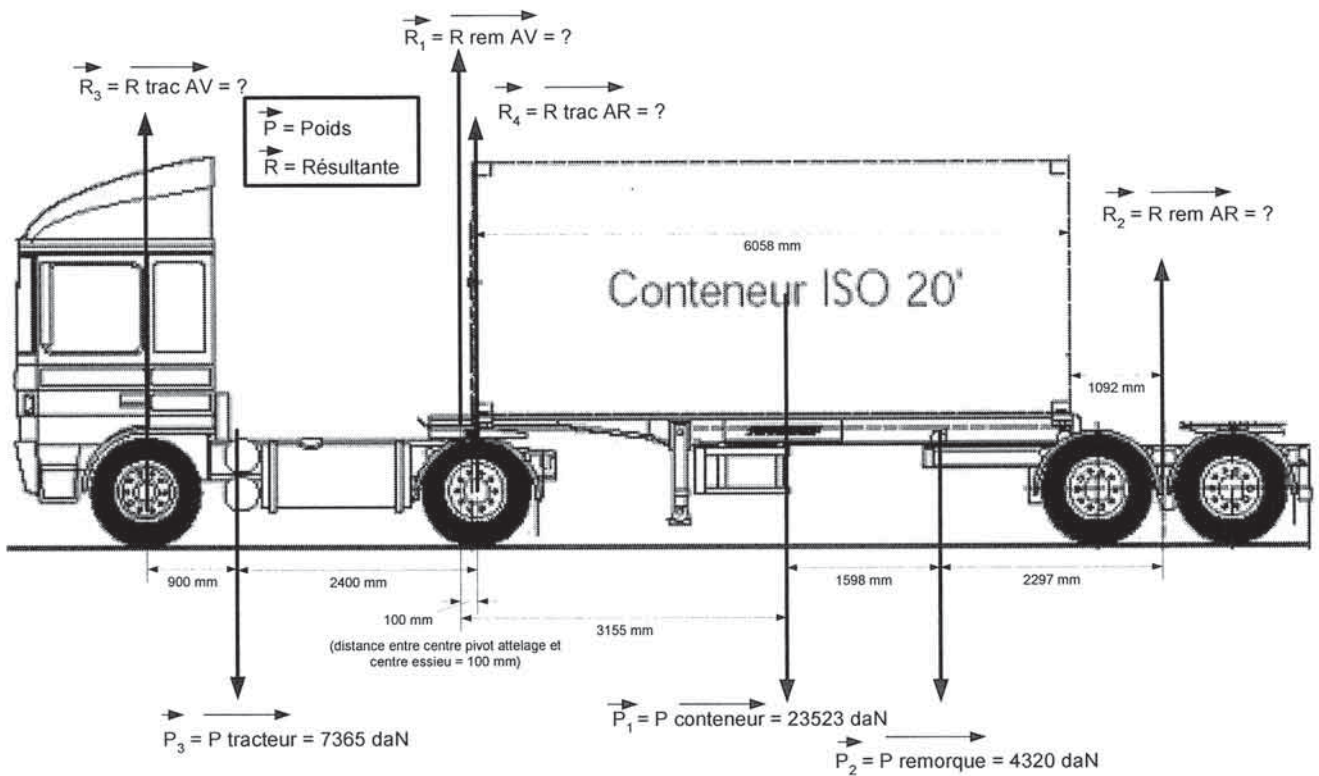

3) Modélisation de l'ensemble

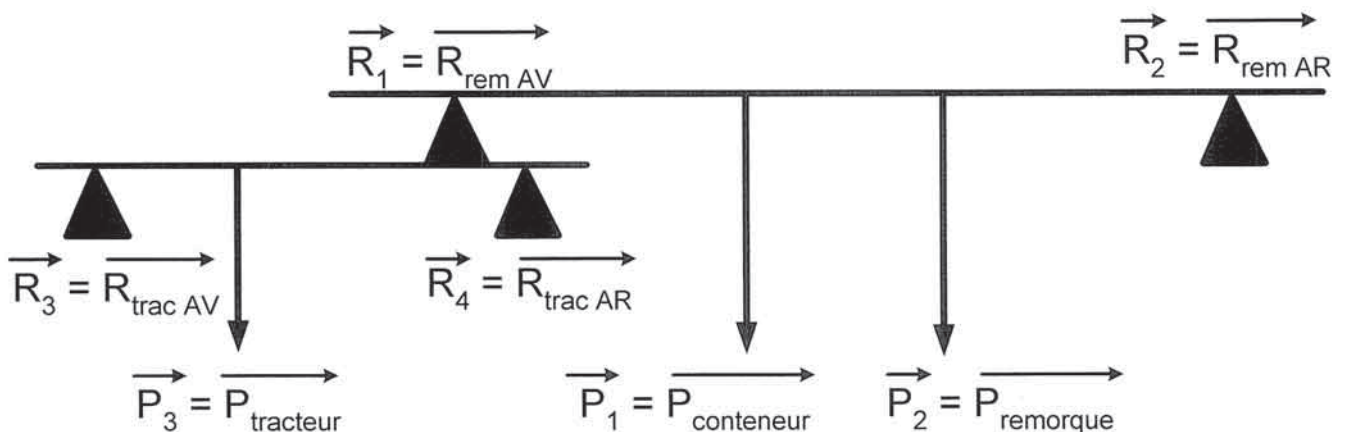

4) Méthodologie

✦ Isoler chaque élément de l'ensemble en reprenant le schéma de chaque élément

4.1) Résolution de l'élément remorque

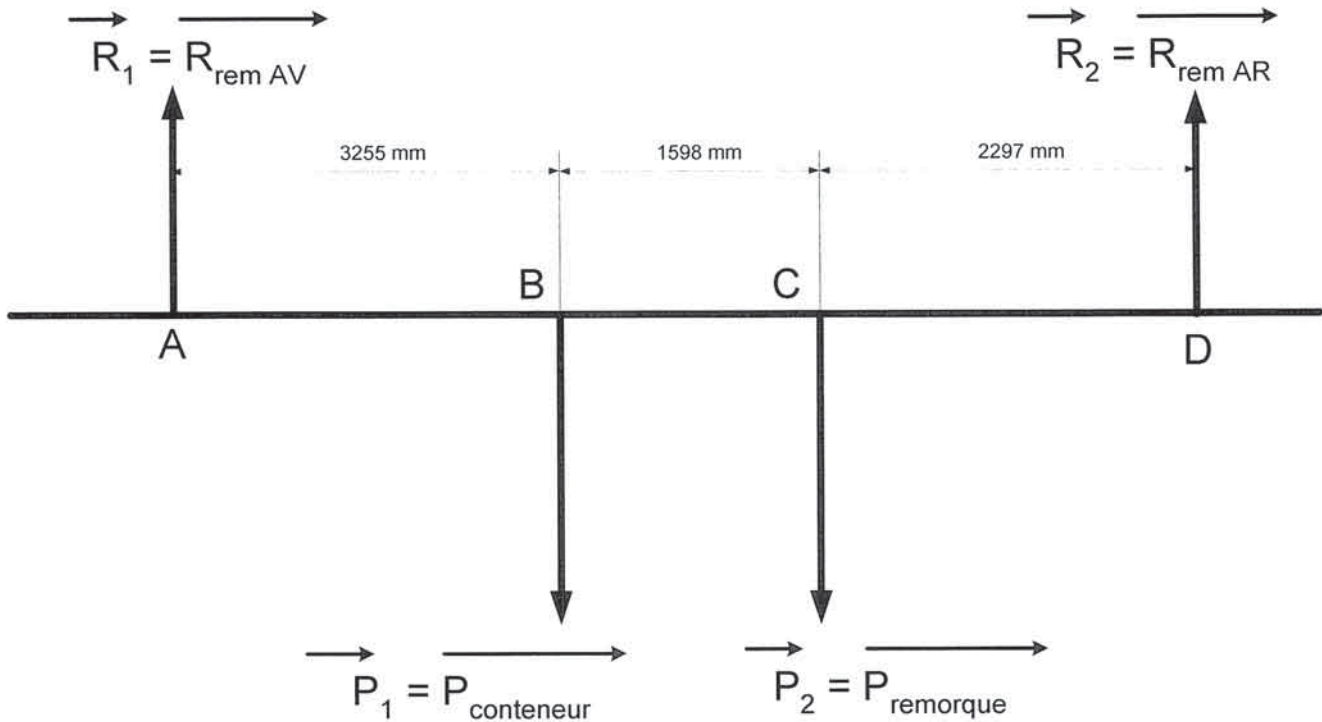

$$\sum \vec{m} = \vec{0} \quad (\text{Somme des moments} = 0)$$

$$M(A)\vec{R1} + M(A)\vec{P1} + M(A)\vec{P2} + M(A)\vec{R2} = 0$$

$$(R1 \times AA) + (P1 \times AB) + (P2 \times AC) + (R2 \times AD) = 0$$

$$(0) + (-23523 \times 3255) + (-4320 \times 4853) + (R2 \times 7150) = 0$$

$$R2 = \frac{(23523 \times 3255) + (4320 \times 4853)}{7150}$$

$$R2 = 13640,88 \text{ daN}$$

$$P1 + P2 - R1 - R2 = 0$$

$$R1 = 23523 + 4320 - 13640,88$$

$$R1 = 14202,72 \text{ daN} \quad (\text{Ce nombre représente donc le poids avant de l'ensemble remorque + conteneur qui s'applique sur la sellette du tracteur})$$

RESSOURCE 3 / LES CONTENEURS

Conteneurs maritimes 20' ISO neufs

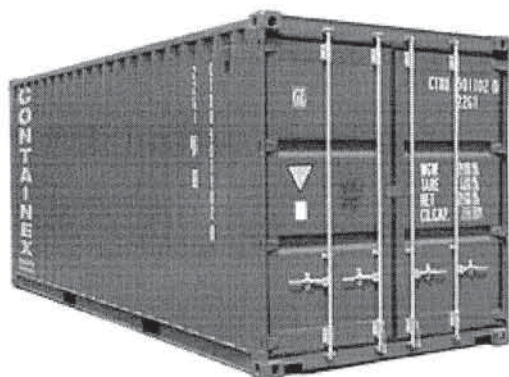

Tous les conteneurs maritimes disposent d'une porte à double battants sur pignon avec ouverture complète.

Acier: Parois en tôle ondulée, cadre en profils d'acier, plancher en bois sur traverses en acier

Caractéristiques Standard :**Dimensions:**

Intérieures : Longueur : 5898 mm
Largeur : 2350 mm
Hauteur : 2390 mm

Extérieures : Longueur : 6058 mm
Largeur : 2438 mm
Hauteur : 2591 mm

Poids :

Tare : 2 200 kg
Poids total : 30 Tonnes

Dans le domaine du transport, un conteneur, est un cadre métallique, en forme de parallélépipède, conçu pour le transport de marchandises par différents modes de transport. Ses dimensions ont été normalisées au niveau international. Il est muni, dans tous les angles, de pièces de préhension permettant de l'arrimer et de le transborder d'un véhicule à l'autre (pièces de coin, corner casting ou corner fitting). Il fait partie, avec les caisses mobiles et certaines semi-remorques, de la catégorie des UTI « unités de transport intermodal ». Il permet ainsi de diminuer les temps de rupture de charge et de transbordement. Ses adaptations spécifiques permettent de faciliter les opérations d'emportage et de dépotage des marchandises.

Selon la norme ISO (Organisation internationale de normalisation) établie en 1967, il y a trois grandes séries de conteneurs dont la longueur est respectivement de 20 pieds, 30 pieds et 40 pieds. Tous les conteneurs de ces trois séries ont la même largeur, 8 pieds (il y a douze pouces dans un pied. Un pied vaut donc : $12 \times 2,54 = 30,48$ cm exactement), ce qui a permis le développement des navires porte-conteneurs. Les statistiques de transport intermodal sont généralement estimées en unités « EVP », soit « équivalent vingt pieds ». Les premiers cargos 8 500 EVP sont entrés en service au début des années 2000 et leur taille et capacité n'ont cessé de croître. En 2006, la compagnie danoise Maersk a lancé l'Emma maersk qui a une capacité de 11 000 conteneurs et est le plus long bateau du monde en activité.

Deux sociétés chinoises, CIMC qui détient la moitié du marché mondial avec 1,2 million d'unités produites en 2004, (contre 70 000 en 1994) et Singama sont les principaux fabricants de conteneurs. Un conteneur simple de 20 pieds coûtait en 2007 environ 1400 € pour une durée de vie de 15 ans.

RESSOURCE 4 / VOTRE MISSION ALLER-RETOUR

VOYAGE ALLER : FAX DE POSITIONNEMENT CI-DESSOUS :

IFB - International Freightbridge
Parc d'activités les marchés du Rhône
1 blv de l'Europe
69 720 St Laurent de Mure

Tel : 04.27.256.258 / Fax : 04.27.256.259

E-mail : p.dupra@france-ifbgroup.net

Lyon St Exupéry , le 19/02

De : Patrice
Attn : Jean-Yves

Page 1 / 1

POSITIONNEMENT CONTENEURS EXPORT

Type de conteneur :	2x 20' MEDU 245 746/5 Plombs 4387 et MEDU 246 746/6Plombs 4386
Nature du chargement :	Groupage 2 x 9 425 kgs <u>poids net</u> de la marchandise
Marchandise à prendre :	Le jeudi 19/02
Adresse positionnement :	IFB (International Freightbridge) Parc d'activités les marchés du Rhône 1 blv de l'Europe 69 720 St Laurent de Mure Ctc Valéry
Contact téléphonique :	<u>Puis : STOP DOUANE ST EXUPERY(69) pour avoir le Bon A Enlever de l'exportation non finalisée en cours de sortie et récupérer l'EAD (Exporting Accompaniment Document) qui doit se trouver à bord du véhicule.</u>
Date & heure de positionnement :	Le jeudi 19/02 - sans importance
Marchandise à livrer :	Le vendredi 20/02
Adresse positionnement :	DARSE1 EXPORT Manutentionnaire /Réceptionneur : EUROFOS (Fos sur Mer 13) Ctc Patrice
Contact téléphonique :	<u>Puis : STOP DOUANE FOS(13) pour faire valider l'exportation finalisée sortie définitive.</u>
Date & heure de positionnement :	Le vendredi 20/02 - au plus tard 14h30
Compagnie :	CMA -CGM
Retour du vide :	Aucun retour

ATTENTION : RAPPELER L'EXPLOITANT A LA FIN DE CHAQUE TRANSPORT POUR D'EVENTUELLES MODIFICA-

DOSSIER RESSOURCES

TIONS DE MISSION OU DE MATERIEL

VOYAGE RETOUR : FAX DE POSITIONNEMENT CI-DESSOUS :

**IFB - International Freightbridge
Parc d'activités les marchés du Rhône
1 blv de l'Europe
69 720 St Laurent de Mure**

Tel : 04.27.256.258 / Fax : 04.27.256.259

E-mail : p.dupra@france-ifbgroup.net

Lyon St Exupéry , le 19/02

De : Patrice
Attn : Jean - Yves

Page 1/2

POSITIONNEMENT CONTENEURS IMPORT

Type de conteneur :	1x 20' n° TCLU5082632/
Nature du chargement :	Groupage 1 x 21323 kg poïds net de la marchandise
Marchandise à prendre :	Le vendredi 20/02
Adresse positionnement :	STOP notre agence de Fos (13) pour réaliser la douane de transit. (Récupère le DOCACC et la pochette douanière)
Contact téléphonique :	Voir Bon à délivrer Ctc Patrice
Date & heure de positionnement :	Le vendredi 20/02
Marchandise à livrer :	Le vendredi 20/02
Adresse positionnement et de dédouanement :	IFB (International Freightbridge) Parc d'activités les marchés du Rhône 1 blv de l'Europe 69 720 St Laurent de Mure
Contact téléphonique :	Ctc Patrice
Date & heure de positionnement :	Le vendredi 20/02 - Après 20h
Compagnie :	NYK LINES
Retour du conteneur vide :	Aucun retour

ATTENTION : RAPPELER L'EXPLOITANT A LA FIN DE CHAQUE TRANSPORT POUR D'EVENTUELLES MODIFICATIONS DE MISSION OU DE MATERIEL

Suite Fax (Voyage Retour)

Page 2/2

Délivrer par le transitaire à FOS SUR MER (International FRE)

BON A DELIVREREdité le : 15/02 A : 16 :55 :30
Bad n° 00495382

Par : International FRE

Bad n° 00495382
Zone : ZCC

Lieu : Darse 2 IMPORT

Navire : NYK ANTARES Date d'arrivée : 15/03 Port d'origine : HUANGPU Pays : CHINE

Agent Fret (compagnie maritime) : NYK LINES
Réclamateur : IFB (International Freightbridge)
Fos sur Mer (13)
Commissionnaire déclarant : International FRE
Correspondant portuaire :
Tiers à facturer : International FRERéférence CONNAISSEMENT : 6300030479
Destinataire : IFB (International Freightbridge)
St Laurent de Mure (69)
Manutentionnaire EUROFOS
Dossier de facturation : 742740

Commentaires :

CONTENEURS / REMORQUES

Numéro Conteneur	Réf aléatoire BAD	Conditionnement	Poids Net (kg)
N° TCLU5082632/	00495382	20' OL SANS IS	21323

Post Acheminement :Transporteur : BD Transports (69)
Mode de transport : ROUTE
Lieu de destination :

Commentaires de restitution : AUCUN RETOUR

RESSOURCE 5

/

CONTRAINTES D'EXPLOITATIONS & INFORMATIONS COMPLEMENTAIRES

Le commissionnaire est intransigeant sur le respect des horaires.

Le B-train est stationné sur le site de votre entreprise, son temps de prise en charge est de 30 minutes.

La distance aller est de 330 km ;

La distance retour est de 353 km

La vitesse moyenne aller et retour est de 78 km/h.

Le temps passé sur le site de FOS SUR MER, comprenant :

- ✓ le déchargement des deux conteneurs, l'attente afin de réaliser les procédures administratives,
- ✓ la mise sous transit du conteneur du retour (il sera **dédouané** à LYON par le service douane d'IFB), l'acceptation des douanes via le système internet,
- ✓ le rechargement, la pesée chargée,

dure 1,5 heures créditées sur l'activité du conducteur.

Quantité de carburant consommé sur la journée de travail : 177 litres

RESSOURCE 6
/
TICKETS AUTOROUTE

 BP198
84107 ORANGE CEDEX
ASF Tel:04.90.11.34.34

ATTESTATION DE PASSAGE
N° A0511127582210100539
Date:20/02/09 Hre: 11:27
Sortie..... NIMES SUD
Entree.....Vienne
Classe-tarif...4 km..207

PRIX TTC.....47,80 euros
CE N'EST PAS UNE FACTURE

Paiement...47,80 E ..DKV

N° carte: 6199890056

 BP325 26503
BOURG-LES-VALENCE
CEDEX
ASF Tel:04.76.75.20.00

ATTESTATION DE PASSAGE
N° A0512015572012701804
Date:20/02/09 Hre: 20:15
Sortie.....Vienne
Entree.....Lancon
Classe-tarif..4 km..284

PRIX TTC.....64,30 euros
CE N'EST PAS UNE FACTURE

Paiement...64,30 E ..DKV

N° carte: 6199890056

RESSOURCE 7

/

TICKETS IMPRIMES PAR CONTENEUR AU PORT

VOYAGE ALLER

Zone ZCC Dechargement	Transac 57755 MEDU 245 746/5
Type : 22G1 20'DC Statut : Plein Brut : 11t625 Plombs : 004387	
Pour compte : MSC MEDCHIP CIE AMQ AP+ : ECT2382762 Booking : MR0187232 Escale: MSC1 Provisoire MSC 311209 Port: PDG Pointe des Galets	
Rendez-vous : 4376 Pris par : BD Transports Effectué par :BD Transports Numéro de carte : 13413 Prévu le : 20/02/09 de 14h à 15h Passage le : 20/02/2009 à 14h17	
Chrono 54 158	
TERMINAL EUROFOS	
TICKET 1/2	

Zone ZCC Dechargement	Transac 57755 MEDU 246 746/6
Type : 22G1 20'DC Statut : Plein Brut : 11t625 Plombs : 004386	
Pour compte : MSC MEDCHIP CIE AMQ AP+ : ECT2382762 Booking : MR0182345 Escale: MSC1 Provisoire MSC 311209 Port: PDG Pointe des Galets	
Rendez-vous : 4376 Pris par : BD Transports Effectué par :BD Transports Numéro de carte : 13413 Prévu le : 20/02/09 de 14h à 15h Passage le : 20/02/2009 à 14h17	
Chrono 54 157	
TERMINAL EUROFOS	
TICKET 2/2	

RESSOURCE 8

/

**POCHETTE DE BORD DOUANIERE
DU TRANSPORT RETOUR
PORT DE FOS SUR MER – LYON**

Composée :

- ✓ **d'une facture commerciale**
- ✓ **d'un connaissement maritime**
- ✓ **d'un certificat d'origine**
- ✓ **d'un document d'accompagnement de la marchandise (DOC-ACC)**

Annexe 8 / FACTURE COMMERCIALE



Somasia Pte Ltd
45 Cantonment Road - SINGAPORE - 089748

Certificate of incorporation : 20000 2390 H

COMMERCIAL INVOICE

Seller: SOMASIA PTE LTD 45 CANTONMENT ROAD SINGAPORE 089748 SINGAPOUR		Invoice Number: 1630	
		DATE 15/02/2009	
		Exporter reference: FSHP 09-41-42-43-44	
Buyer: SOMAGIC BARBECUES 71290 LA GENETE France		Sent to (Consignee): SOMAGIC LA GENETE 71290 CUISERY AND RLT DOUANES TRANSIT 71100 CHALON SUR SAONE	
Country of Origin:	CHINA	LIC Number:	TT
Country of Destination:	France	Expiry Date:	
Incoterm:	FOB HUANGPU	Issuing Bank:	CREDIT LYONNAIS LYON France
Place of receipt:	HUANGPU	Invoice Currency:	USD

Order Number	Order Number	Item Reference	Product Description	Quantity	Unit Price	Amount
FSHP 09-41			<u>1X20HQ CONTAINER N° TCLU5082632</u>			
	20-B09	3155381 NF	MANILLA : Charcoal barbecue	1920		
FSHP 09-42			<u>1X40 HQ CONTAINER N° TCLU5083011</u>			
	69-B09	3474701 NF	BRIGHTON : Charcoal barbecue	1266		
FSHP 09-43			<u>1X40 HQ CONTAINER N° TCLU5080347</u>			
	69-B09	3351351 NF	KIEV : Charcoal barbecue	2448		
FSHP 09-44			<u>1X40 HQ CONTAINER N° TCLU5082910</u>			
	69-B09	3351351 NF	KIEV : Charcoal barbecue	2448		
TOTAL GW : 58935,62 KGS NW : 50021,26 KGS NB DE COLIS : 3538						
				8082	TOTAL IN USD	150 000, 20
Beneficiary Bank:		CREDIT LYONNAIS 136 COURS LAFAYETTE 69489 LYON CEDEX 03 France		 45 Cantonment Road - SINGAPORE - 089748 Certificate of incorporation : 200002390 H ☎ + 33 (0)3 85 32 27 50 ☎ + 33 (0)3 85 32 27 58 ✉ somasia@somagic.fr ✉ somasia@somagic.fr		
Bank Code:		3000202625				
Account number:		0000063232L 08				
Swift Transfer:		CRLY FRPP XXX				

Sales Office contact : Somagic Barbecues - BP 36 - F71290 La Genète
 Phone : 33 (0) 385 32 27 50 - Fax : 33 (0) 385 32 27 58 - E.mail : somasia@somagic.fr

Factory : Somasia Production Ltd
 Baitang, Longgui District, Guangzhou, China.

Annexe 8 / CONNAISSEMENT MARITIME

NYK LINES

BILL OF LADING No. 6300030479

Shipper SOMASIA SINGAPORE CHINA		RECEIVED in apparent good order and condition except as otherwise noted the total number of Containers or other packages or units enumerated below for transportation from the place of receipt to the place of delivery subject to the terms hereof. One of the Bills of Lading must be surrendered duly endorsed in exchange for the Goods of the Delivery Order. On presentation of this document (duly endorsed) to the Carrier by or on behalf of the Holder, the rights and liabilities arising in accordance with the terms hereof shall (without prejudice to any rule of common law or statute rendering them binding on the Merchant) become binding in all respects between the Carrier and the Holder as though the contract evidenced hereby had been made between them. IN WITNESS whereof two original Bills of Lading unless otherwise stated below have been signed, one of which being accomplished, the other(s) to be void. *All agreements, dock receipts or freight engagements for the shipment of the goods are superseded by this bill of lading, and all its terms, whether written, typed, stamped or printed, are accepted and agreed by the Shipper and Consignee to be binding as fully as if signed by each of them, any local customs or privileges to the contrary notwithstanding, if required by the Carrier, one signed bill of lading duly endorsed must be surrendered to the agent of the Ship at the port of discharge in exchange for delivery order".		
Consignee or to his order IFB 1 Bd de l'Europe 69701 st LAURENT de MURE				
Notify Address IFB 13 FOS SUR MER				
Pre Carriage by	Place of receipt CHESTER/PA			
Vessel NYK ANTARES	Port of loading HUANGPU	Number of original Bs L. 3		
Port of discharge FOS	Place of delivery FOS			
Particulars of cargo as declared by shipper				
<i>Marks and Number</i>	<i>No. of pckgs.</i>	<i>Description of packages and goods</i>	<i>Gross weight</i>	<i>Cubic Metre</i>
TCLU 508263/2	size	20 foot / 14 pcs / seal : 3221740	23523 kg	
Freight details, charges etc. HUANGPU		The Present Contract agreed between the Shipper and the Owner or (Charterer) of the above named vessel is subject to the clauses and conditions on the back hereof also the conditions of carriage set out above, which the shipper accepts whether or not signed by him. CONTAINER AND VEHICLE DEMURRAGE. Attention is drawn to the Carrier's Terms and Conditions for Containers and Vehicle Demurrage which apply to this contract and which may be obtained from the Carriers or their Agents.		
Account of shipper / consignee		Place and date of issue HUANGPU		
Signature of the shipper		Signature for the carrier as agent only		

Annexe 8 / CERTIFICAT D'ORIGINE



<p>1. Expéditeur (nom, adresse, pays) <i>Consignor Expéditeur</i> المرسل / 发货人 / Отправитель</p> <p>SOMASIA SINGAPOUR CHINE</p>	<p>N° 057</p>	<p>ORIGINAL</p>
<p>2. Destinataire (nom, adresse, pays) <i>Consignee Destinataro</i> المرسل إليه / 收货人 / Получатель</p> <p>IFB 1 Boulevard de l'Europe 69720 St Laurent de Mure</p>	<p>COMMUNAUTÉ EUROPÉENNE EUROPEAN COMMUNITY / COMUNIDAD EUROPEA المجموعة الأوروبية 欧洲共同体 ЕВРОПЕЙСКОЕ СООБЩЕСТВО CERTIFICAT D'ORIGINE CERTIFICATE OF ORIGIN / CERTIFICADO DE ORIGEN شهادة المنشأ / 原产地证明 СЕРТИФИКАТ ПРОИСХОЖДЕНИЯ ТОВАРА</p>	
<p>4. Informations relatives au transport (mention facultative) <i>Transport details Expedition - رقم التغليف / 运输情况</i> Вид транспорта и маршрут следования (насколько это известно)</p> <p>Boat</p>	<p>3. Pays d'origine <i>Country of origin / Pais de origen</i> المنشأ / 原产国 / Страна происхождения</p> <p>CHINE</p>	
<p>6. N° d'ordre ; marques, numéros, nombre et nature des colis ; désignation des marchandises <i>Item number ; marks, numbers, number and kind of packages ; description of goods</i> N° de orden ; marcas, números, nombre y naturaleza de los bultos ; designación de las mercancías مواصفات البضاعة ; رقم التسلسل ; العلامة ; رقم التغليف ; عدد وطبيعة الطرود 序号 ; 商标 ; 号码 ; 包装件数量和性质 ; 商品种类 ; Порядковый номер, маркировочные знаки, нумерация, количество мест и вид упаковки; описание товара</p> <p>SOMAGIC 640 CARTONS 1 TC BARBECUES</p>	<p>5. Remarques <i>Remarks Observaciones</i> ملاحظات / 备注 / Для служебных отметок</p>	
	<p>7. Quantité <i>Quantity Cantidad</i> الكمية / 数量 Количество</p> <p>3 603,60 15 514,20</p>	
<p>8. L'autorité soussignée certifie que les marchandises désignées ci-dessus sont originaires du pays figurant dans la case N°3 <i>THE UNDERSIGNED AUTHORITY CERTIFIES THAT THE GOODS DESCRIBED ABOVE ORIGINATE IN THE COUNTRY SHOWN IN BOX 3.</i> LA AUTORIDAD INFRASCRIPTA CERTIFICA QUE LAS MERCANCIAS DESIGNADAS SON ORIGINARIAS DEL PAIS INDICADO EN LA CASILLA N°3 تشهد السلطة الموقعة أدناه أن البضائع المذكورة أعلاه مصدرها البلاد المذكورة في الحقل رقم 3 签发该证当局证实上述商品原产于第3栏内所注明的国家 Подписавший уполномоченный орган удостоверяет, что вышеприведенные товары происходят из страны, указанной в графе N° 3</p> <p>A SINGAPOUR LE 10/02/2009</p> <p>Lieu et date de délivrance ; désignation, signature et cachet de l'autorité compétente Place and date of issue ; name, signature and stamp of competent authority Lugar y fecha de expedición ; designación, firma y sello de la autoridad competente Место и дата выдачи ; наименование, подпись и печать уполномоченного органа</p> <p>F. FOULQUIER CHAMBRE DE COMMERCE ET D'INDUSTRIE DE MONTENEGRO Service Commerce Extérieur</p>		

REPRODUCTION INTERDITE

CHAMBRE DE COMMERCE ET D'INDUSTRIE DE MONTENEGRO

NIO 5200500

Annexe 8 / DAU décliné DOC ACC

COMMUNAUTE EUROPEENNE		1 REGIME		MRN 08FR23000529917800		
TRANSIT - DOCUMENT D'ACCOMPAGNEMENT	2 Expéditeur/Exportateur No.		DOCACC			
	3 Formulaires		4 Liste chargement			
	5 Articles		6 Total des colis			
	1		640			
8 Destinataire No.		Exemplaire de renvoi à transmettre au bureau de:				
IFB - International Freightbridge Parc d'activités les marchés du Rhône 1 bld de l'Europe 69 720 St Laurent de Mure		Port Autonome MARSEILLE /FOS SUR MER Bassin ouest Mode Gravelleau				
15 Pays d'expédition/d'exportation		17 Pays de destination				
FR		FR				
18 Identité et nationalité du moyen de transport au départ		56 Autres incidents au cours du transport Relation des faits et des mesures prises		G VISA DES AUTORITES COMPETENTES		
TCLU508263/2						
A	31 Cols et désignation des marchandises		32 Article		33 Code des marchandises	
	SOMAGIC 23MI811969LAL / TCLU5082632 / 640 / CARTON 1 TC 20 BARBECUES		1 No		35 Masse brute (kg) 25 523,000 38 Masse nette (kg)	
44 Mentions spéciales/ Documents Produits/ Certific. et autorisation		40 Déclaration sommaire/Document précédent				
55 Transbordement		Lieu et pays:				
Ident. et nat. nouv. moyen transport:		Ident. et nat. nouv. moyen transport:				
Cir. (1) Ident. nouveau conteneur		Cir. (1) Ident. nouveau conteneur				
(1) Indiquer 1 si OUI ou 0 si NON		(1) Indiquer 1 si OUI ou 0 si NON				
F VISA DES AUTORITES COMPETENTES		Nouveaux scellés: Nombre: marques				
Signature: Cachet:		Signature: Cachet:				
<input type="checkbox"/> Information déjà mise dans le système		<input type="checkbox"/> Information déjà mise dans le système				
50 Principal office No. 304R2880000034		C BUREAU DE DEPART				
IFB FOS SUR MER		PORT MARSEILLE / FOS				
51 Bureaux de passage prévus (et pays)						
52 Garantie non valable pour 04FR9620000055705		Code 1		53 Bureau de destination (et pays)		
D CONTROLE PAR LE BUREAU DE DEPART		I CONTROLE PAR LE BUREAU DE DESTINATION				
Résultat: Considéré satisfaisant		Date d'arrivée:		Exemplaire de renvoi transmis		
Scellés apposés: Nombre: 0		Contrôle de scellés:		le:		
marques:		Remarques:		après inscription sous le		
Dela (date limite): 20 / 02 / 2009				No		
				Signature: Cachet:		

RESSOURCE 9

/

DUREE DE REFERENCE / DUREE MAXIMUM DE TRAVAIL

ET EXEMPLE D'ORGANIGRAMME DE DECISION

Code général du travail → Temps de Travail Effectif max : 10 h /jour, 35 h/semaine jusqu'à 48 h/semaine isolée.

Des aménagements sont prévus pour le personnel roulant en transport de marchandises :

LE TEMPS DE SERVICE (TS) peut aller au delà des limites du Temps de Travail Effectif :

Le TS est constitué par la somme :
 → des temps de conduite,
 → des temps d'autres tâches,
 → et des temps de mise à disposition.

Décompte du temps de service	
Sont pris en compte	Ne sont pas pris en compte
<ul style="list-style-type: none"> - les temps de conduite, - les temps de chargement et de déchargement (que le conducteur effectue lui-même ou surveille ces opérations), - les temps d'activité dans l'entreprise (entretien du véhicule, par exemple), - les temps consacrés aux formalités administratives (chez le client, à la douane, etc.), - les temps d'attente si le conducteur n'est pas renseigné sur la durée exacte de l'attente (lors d'une livraison par exemple). 	<ul style="list-style-type: none"> - les temps de repos, pendant lesquels il n'exerce pas d'activité : <ul style="list-style-type: none"> - habillage - casse-croûte - repas - interruptions obligatoires de conduite, - les temps d'attente si le conducteur est informé de la durée précise du temps d'attente et qu'il peut ainsi librement disposer de son temps.

A) Durée quotidienne

La durée quotidienne de travail normalement de 10 h maxi, peut être portée à 12 h sous conditions (sauf en cas de travail entre 00 h et 5 h où la durée maxi reste 10 h) :

- une fois par semaine sans condition.
- deux fois par semaine : mais → ce dépassement est limité à 6 fois par période de 12 semaines,
 → et la durée hebdomadaire de travail doit être répartie sur cinq jours au moins.

B) Durée normale et durée maxi (Rq : la durée hebdomadaire de travail est calculée sur 1 semaine, au + sur 3 mois)

NBR D'HEURES	Durée normale hebdomadaire	Durée normale trimestriel	Maxi sur 1 semaine isolée	Maxi trimestriel	Moyenne Maxi hebdomadaire sur le trimestre	Maxi quadri-mestriel
Grd routier	43	559	56	689	53	918
Autres	39	507	52	650	50	866
messagerie	35	455	48	572	44	762

Un salarié appartenant au personnel roulant doit avoir → 30 min de pause pour plus de 6 h de tps de travail quotidien,
 → 45 min de pause pour plus de 9 h de tps de travail quotidien.

Ces pauses (pouvant être fractionnées en périodes d'au moins 15 min) se confondent avec celles interrompant la durée de conduite continue prévues par la RSE à condition d'être sur et non sur .

**EXEMPLE D'ORGANIGRAMME
DE DECISION**
Rappel des textes de loi :

Le code du travail interdit d'occuper un salarié plus de six jours par semaine. Ce repos hebdomadaire doit être pris le dimanche mais en fonction des besoins d'exploitation, ce repos peut être pris, par roulement un autre jour que le dimanche.

Le règlement CEE prévoit que les conducteurs de véhicules de plus de 3,5 tonnes de PTAC bénéficient d'un repos de 45h minimum en fin de semaine ou à cheval sur une fin de semaine et le début de la semaine suivante ; ce repos peut être réduit au minimum à 24h ; les heures de repos manquantes doivent être récupérées avant la fin de la 3^{ème} semaine qui suit, il ne doit pas être fractionné et doit être accolé à un repos journalier ou hebdomadaire.

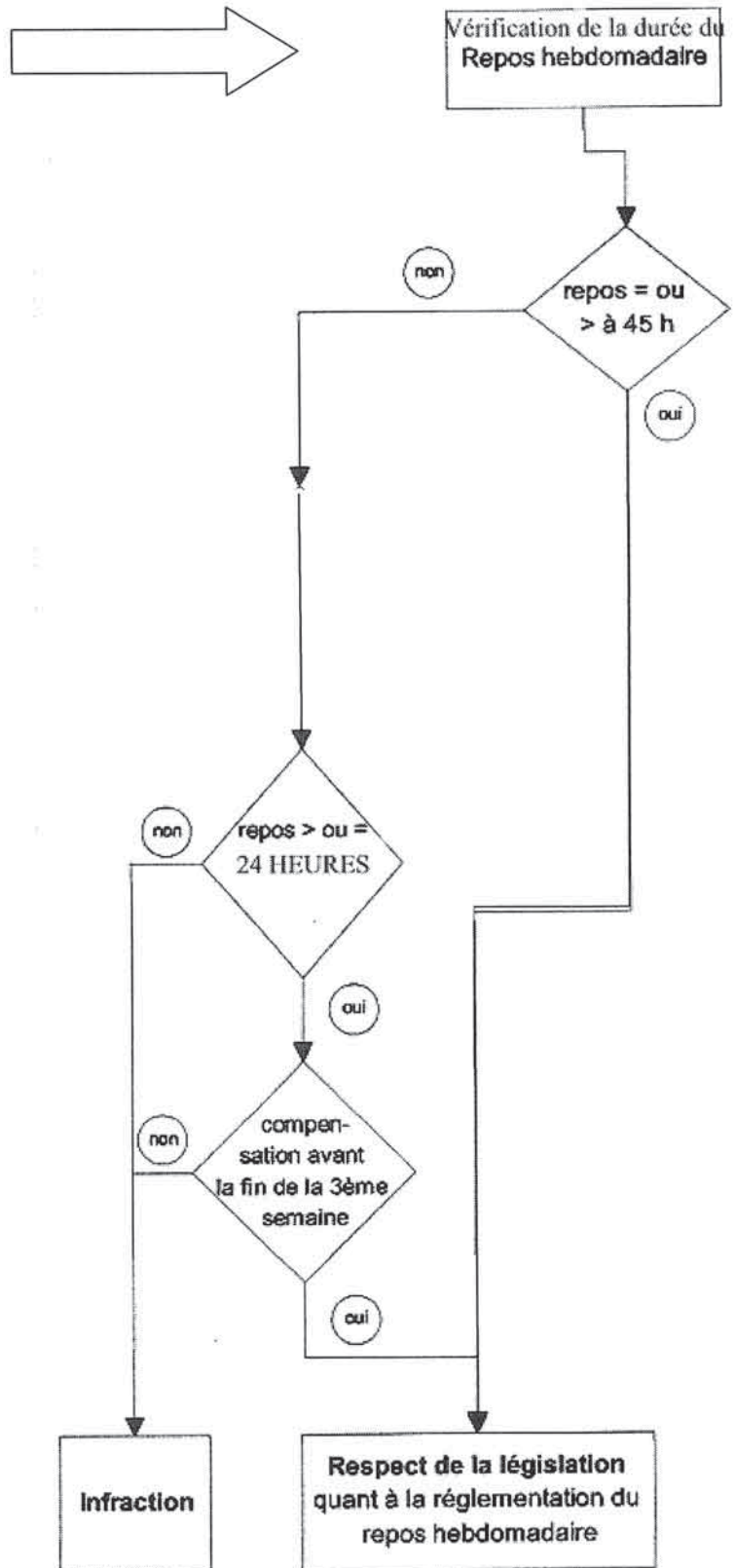

RESSOURCE 10
/
CARROSSERIE LIBNER TYPE « OPEN BOX C+ »

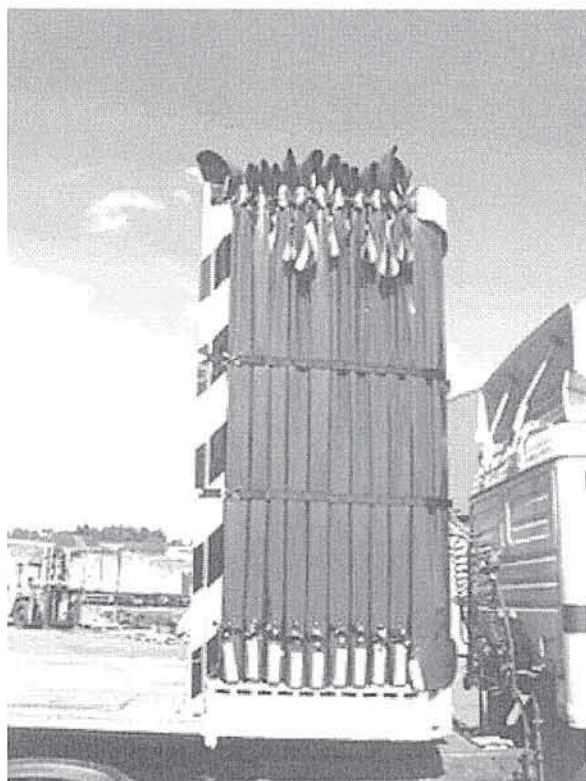

Carrosserie bâche à Ouverture Totale,
adaptable sur semi-remorque plateau
porte-containers 20-40 pieds.

- Destinée au transport de marchandises
euro-palettes, bobines, acier, bois,
plaques de plâtre, vrac ...

- Configuration plateau et porte-
containers

- Chargement container 40 ou 20 pieds

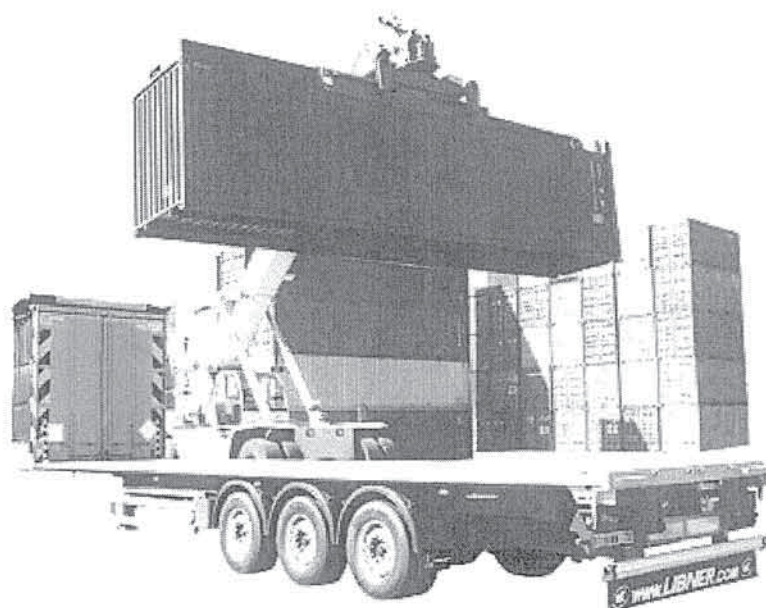

RESSOURCE 11

/

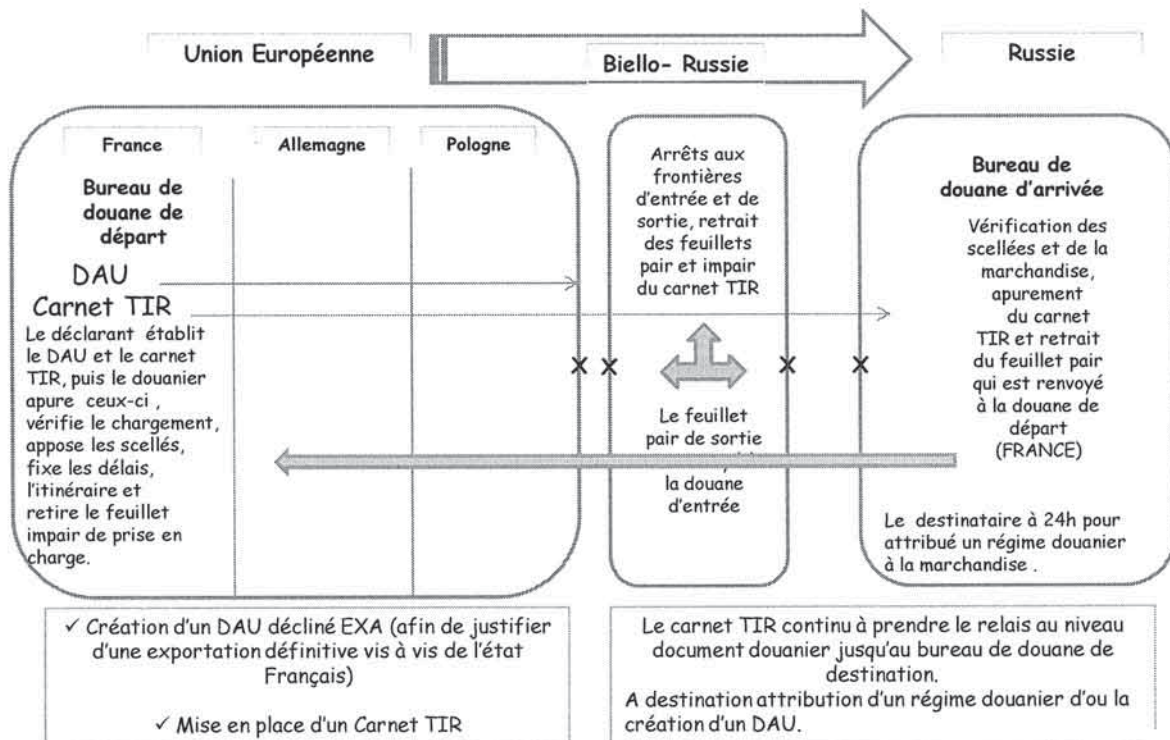
DEROULEMENT DES OPERATIONS ADMINISTRATIVE D'UN TRANSPORT
SOUS CONVENTION TIR AVANT JANVIER 2009

A la fin du transport le conducteur remettra son carnet TIR à son exploitant qui le fera parvenir à l'organisme garant dans les délais de validité.